

SPECYFIKACJA TECHNICZNA ROZPIERACZ P4X

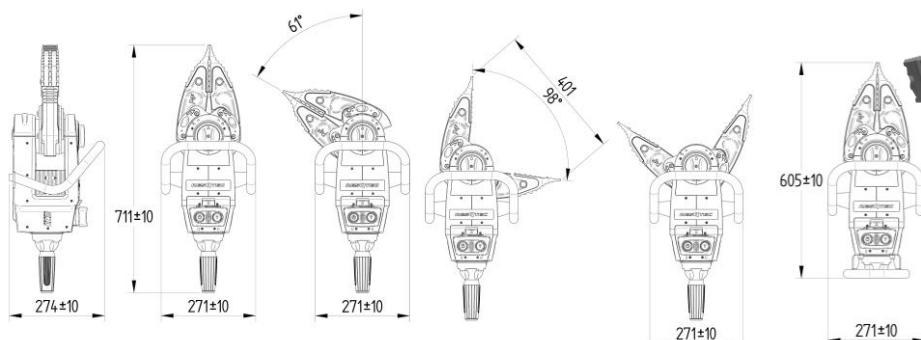

ROZPIERACZ P4X	Wersja z pełnym uchwytem sterującym	Wersja z krótkim uchwytem sterującym
Numer katalogowy (bez baterii)	4770.0003.EE	4770.0303.EE
Technologia napędu	Bezpośredni napęd elektroniczny (bez hydrauliki)	Bezpośredni napęd elektroniczny (bez hydrauliki)
Nominalne napięcie zasilania	43.2 VDC	43.2 VDC
Wymiary (dł. x szer. x wys.)	711 x 271 x 274 mm (±10 mm)	605 x 271 x 274 mm (±10 mm)
Tyłny uchwyt 360°	Opcjonalnie (Art. Nr. 4250.1065)	Standard
Waga operacyjna z baterią 1 EDD	20.0 kg (±0.2 kg)	20.5 kg (±0.2 kg)
Waga operacyjna z zasilaczem	19.4 kg (±0.2 kg)	19.9 kg (±0.2 kg)
Waga (bez baterii)	19.0 kg (±0.2 kg)	19.5 kg (±0.2 kg)
Waga bez baterii i bez ramion rozpierających	14.4 kg (±0.2 kg)	14.9 kg (±0.2 kg)
Kąt rotacji głowicy	61°	61°
Maksymalne rozwarście przy rozpieraniu	401 mm	401 mm
Siła rozpierania u podstaw końcówki roboczej ¹	91.0 - 3813.0 kN / 9.3 - 388.8 ton	91.0 - 3813.0 kN / 9.3 - 388.8 ton
Siła rozpierania u podstaw szczęki	61.0 - 204.0 kN / 6.2 - 20.8 ton	61.0 - 204.0 kN / 6.2 - 20.8 ton
Siła rozpierania 25 mm od końcówki roboczej	37.0 - 59.0 kN / 3.8 - 6.0 ton	37.0 - 59.0 kN / 3.8 - 6.0 ton
NFPA HSF	52.0 kN / 5.3 ton	52.0 kN / 5.3 ton
NFPA LSF	33.5 kN / 3.4 ton	33.5 kN / 3.4 ton

AKCESORIA	Art. Nr.	AKCESORIA	Art. Nr.
Światło LED USB	9500.1010	Bateria 1 EDD	4300.0010
Zestaw szczęk lotniczych serii X	2160.6125	Bateria plecakowa 10 EDD	4300.0390
Mata na narzędzia 3x2m	9330.0777	Ładowarka do baterii	4300.0140
Mata na narzędzia 2x1,5m	9330.0778	Rozpieracz mechaniczny Power Pusher PP40	8440.0010

¹Maksymalne jest siłą teoretyczną



Informacje zawarte w tym dokumencie są właściwe. Jednakże RESQTEC nie gwarantuje kompletności lub dokładności publikowanych informacji.

SPECYFIKACJA TECHNICZNA NOŻYCE P4W

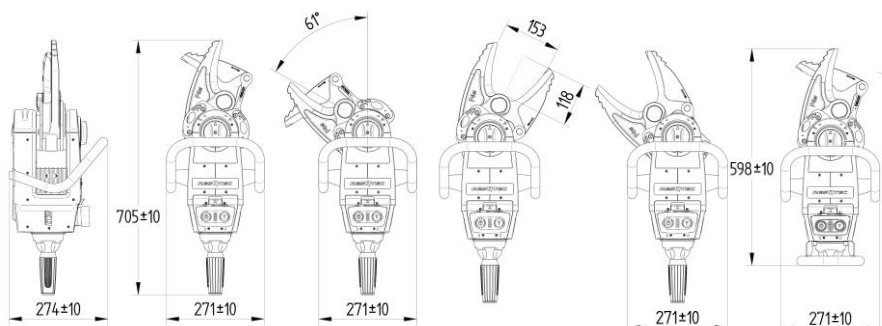

NOŻYCE P4W

Numer katalogowy (bez baterii)

Technologia napędu

Nominalne napięcie zasilania

Wymiary (dł. x szer. x wys.)

Tyłny uchwyt 360°

Waga operacyjna z baterią 1 EDD

Waga operacyjna z zasilaczem

Waga (bez baterii)

Waga bez baterii i bez ramion tnących

Kąt rotacji głowicy

Maksymalne rozwarście przy cięciu

Zasięg

Maksymalna siła cięcia¹

Wersja z pełnym uchwytem sterującym

4172.0003.EE

Bezpośredni napęd elektroniczny (bez hydrauliki)

43.2 VDC

705 x 271 x 274 mm (±10 mm)

Opcjonalnie (Art. Nr. 4250.1065)

20.6 kg (±0.2 kg)

20.0 kg (±0.2 kg)

19.6 kg (±0.2 kg)

14.4 kg (±0.2 kg)

61°

153 mm

118 mm

506 kN / 51.6 ton

Wersja z krótkim uchwytem sterującym

4172.0303.EE

Bezpośredni napęd elektroniczny (bez hydrauliki)

43.2 VDC

598 x 271 x 274 mm (±10 mm)

Standard

21.1 kg (±0.2 kg)

20.5 kg (±0.2 kg)

20.1 kg (±0.2 kg)

14.9 kg (±0.2 kg)

61°

153 mm

118 mm

506 kN / 51.6 ton

AKCESORIA

Art. Nr.

AKCESORIA

Art. Nr.

Światło LED USB

9500.1010

Mata na narzędzia 3x2m

9330.0777

Mata na narzędzia 2x1,5m

9330.0778

Bateria 1 EDD

4300.0010

Bateria plecakowa 10 EDD

4300.0390

Ładowarka do baterii EDD

4300.0140

¹Maksymalne jest siłą teoretyczną



Informacje zawarte w tym dokumencie są właściwe. Jednakże RESQTEC nie gwarantuje kompletności lub dokładności publikowanych informacji.

RESQTEC Zumro B.V.

Meer en Duin 82 | 2163 HC Lisse, the Netherlands

T +31 (0)252 419002

E info@resqtec.com

F +31 (0)252 411794

W www.resqtec.com

RESQTEC

SPECYFIKACJA TECHNICZNA NOŻYCO-ROZPIERACZ FRONTLINER P4Fx

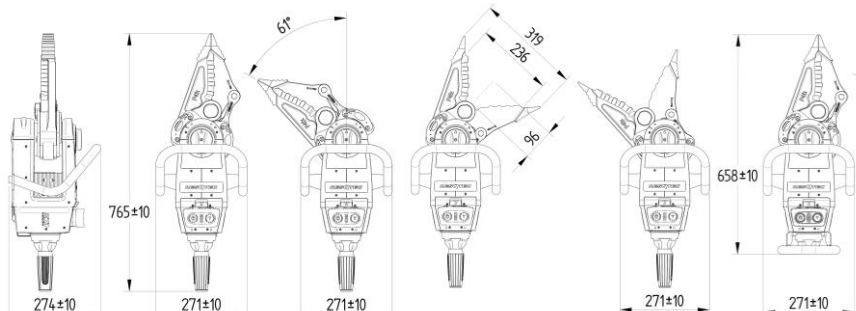

NOŻYCO-ROZPIERACZ FRONTLINER P4Fx

Wersja z pełnym uchwytem sterującym

Wersja z krótkim uchwytem sterującym

Numer katalogowy (bez baterii)	4270.0003.EE	4270.0303.EE
Technologia napędu	Bezpośredni napęd elektroniczny (bez hydrauliki)	Bezpośredni napęd elektroniczny (bez hydrauliki)
Nominalne napięcie zasilania	43.2 VDC	43.2 VDC
Wymiary (dł. x szer. x wys.)	765 x 271 x 274 mm (±10 mm)	658 x 271 x 274 mm (±10 mm)
Tyłny uchwyt 360°	Opcjonalnie (Art. Nr. 4250.1065)	Standard
Waga operacyjna z baterią 1 EDD	21.8 kg (±0.2 kg)	22.3 kg (±0.2 kg)
Waga operacyjna z zasilaczem	21.2 kg (±0.2 kg)	21.7 kg (±0.2 kg)
Waga (bez baterii)	20.8 kg (±0.2 kg)	21.3 kg (±0.2 kg)
Waga bez baterii i bez ramion kombi	14.4 kg (±0.2 kg)	14.9 kg (±0.2 kg)
Kąt rotacji głowicy	61°	61°
Maksymalne rozwarście przy rozpięciu	319 mm	319 mm
Siła rozpięcia u podstaw szczęki	63.5 - 130.0 kN / 6.5 - 13.3 ton	63.5 - 130.0 kN / 6.5 - 13.3 ton
Siła rozpięcia 25 mm od końcówki roboczej	47.8 - 77.6 kN / 4.9 - 7.9 ton	47.8 - 77.6 kN / 4.9 - 7.9 ton
NFPA HSF	65.5 kN / 6.7 ton	65.5 kN / 6.7 ton
NFPA LSF	42.8 kN / 4.4 ton	42.8 kN / 4.4 ton
Maksymalne rozwarście przy otwieraniu	236 mm	236 mm
Zasięg	96 mm (±5 mm)	96 mm (±5 mm)
Maksymalna siła cięcia ¹	371 kN / 37.8 ton	371 kN / 37.8 ton

AKCESORIA

Art. Nr.

AKCESORIA

Art. Nr.

Światło LED USB	9500.1010
Mata na narzędzia 3x2m	9330.0777
Mata na narzędzia 2x1,5m	9330.0778

Bateria 1 EDD	4300.0010
Bateria plecakowa 10 EDD	4300.0390
Ładowarka do baterii	4300.0140
Rozpieracz mechaniczny	8440.0010
Power Pusher PP40	

Bateria 1 EDD	4300.0010
Bateria plecakowa 10 EDD	4300.0390
Ładowarka do baterii	4300.0140
Rozpieracz mechaniczny	8440.0010
Power Pusher PP40	

¹Maksymalne jest siłą teoretyczną

Informacje zawarte w tym dokumencie są właściwe. Jednakże RESQTEC nie gwarantuje kompletności lub dokładności publikowanych informacji.

INFORMACJE DO ZAMÓWIEŃ

NARZĘDZIA P4 & AKCESORIA

Art. Nr.	P4 z pełnym uchwytem sterującym	P4 z krótkim uchwytem sterującym	X-rozpieracz	W- nożyce	Fx - kombi
4272.3003.EE	1	0	1	1	0
4770.0003.EE	1	0	1	0	0
4172.0003.EE	1	0	0	1	0
4270.0003.EE	1	0	0	0	1
4272.3303.EE	0	1	1	1	0
4770.0303.EE	0	1	1	0	0
4172.0303.EE	0	1	0	1	0
4270.0303.EE	0	1	0	0	1
AKCESORIA			Numer katalogowy	Waga (kg)	
Dodatkowy/zastępczy zestaw kołków (lewy & prawy) do umocowania ramion i/lub końcówek			4250.2230	± 0.45	
Zestaw ramion do rozpieracza X			4250.1790	± 4.6	
Zestaw ostrzy do nożyc W			4250.1720	± 5.2	
Zestaw ramion do urządzenia kombi Fx			4250.2110	± 6.4	
Bateria 1 PP1			4300.0010	± 1.0	
Bateria plecakowa 10 PP10			4300.0390	± 7.5	
Ładowarka do baterii			4300.0140	± 1.1	
Latarka akumulatorowa LED USB			9500.1010	± 0.03	
Tylony uchwyt 360° (tylko do wersji z długim uchwytem sterującym)			4250.1065	± 0.65	
Zestaw szczęk lotniczych serii X			2160.6125	± 2.0	
Rozpieracz mechaniczny Power Pusher PP40			8440.0010	± 15.8	
Mata na narzędzia 3x2m			9330.0777	± 5.0	
Mata na narzędzia 2x1,5m			9330.0778	± 2.9	

P4 Wersja z pełnym uchwytem sterującym Wersja z pełnym uchwytem sterującym z dodatkowym uchwytem 360 Wersja z krótkim uchwytem sterującym

